

PATRIANI

ÁUREA NOVA PETRÓPOLIS PATRIANI

No Nova Petrópolis um dos dois
melhores bairros de São Bernardo do Campo



86 e 117m²

com bicicletário home box,
varanda gourmet com
churrasqueira a carvão

2 e 3 suítes

mais lavabo e
banheiros com
ventilação natural

2 vagas

sendo uma com ponto elétrico
e, na opção de 117m², outra
para cabine dupla.

Av. Imperador Pedro II, 495 - Nova Petrópolis

Aponte a câmera do
celular para saber mais





Um condomínio com lazer de resort caribenho e plantas com varanda gourmet e churrasqueira a carvão



86 e 117m²

com bicicletário home box, varanda gourmet com churrasqueira a carvão

2 e 3 suítes

mais lavabo e banheiros com ventilação natural

2 vagas

sendo uma com ponto elétrico e, na opção de 117m², outra para cabine dupla

Ficha Resumo

- ✓ **Localização:**
Av. Imperador Pedro II, 495
Nova Petrópolis - SBC
- ✓ **Nº de torres:**
3 torres em um terreno de **9.999m²**
Uma torre com unidades de 86m²
e duas torres com unidades de 117m²
- ✓ **Nº de andares:**
Torre de 86m²
31 andares, sendo:
3 subsolos de garagem,
1 térreo de lazer,
1 andar com fazenda solar e
25 andares de apartamentos.
- Torres de 117m²**
33 andares, sendo:
3 subsolos de garagem,
1 térreo de lazer,
1 andar com fazenda solar e
26 andares de apartamentos.
- ✓ **Total de unidades:**
Apenas 4 unidades por andar.
308 unidades, sendo 208 unidades de 117m²
e 100 unidades de 86m².
- ✓ **Nº de elevadores**
3 elevadores regenerativos nas torres de 117m²,
sendo 2 sociais e 1 de serviço.
2 elevadores regenerativos na torre de 86m²,
sendo 1 social e 1 de serviço
- ✓ **Vagas por apartamento:**
Os apartamentos de 86m² terão duas vagas determinadas, sendo uma vaga elétrica, com medição individual. Os apartamentos de 117m² terão duas vagas determinadas, sendo uma no estilo Steve Jobs e uma vaga elétrica, com medição individual.
- ✓ **Bicicletário Home box:**
Bicicletários com depósitos privativos de 3,00m² (torre C) e 4,20m² (torres A e B), localizados nos pisos de garagem.
- ✓ **Previsão dos valores do condomínio:**
Após consulta com administradora da região, chegamos ao valor referência do condomínio de R\$760, para apartamentos de 85m², e de R\$1.030, para apartamentos de 116m². Valor estimado em fevereiro/24.
- ✓ **Data de lançamento**
05/2024
- ✓ **Data de entrega**
10/2027

Implantação do terreno:

O **ÁUREA** terá vizinhança definida. Ao lado será construído o **EPIC NOVA PETRÓPOLIS PATRIANI**

Vista Bairro Nova Petrópolis

Av. Imperador Pedro II, 495 e 345 - Via de acesso aos condomínios ←

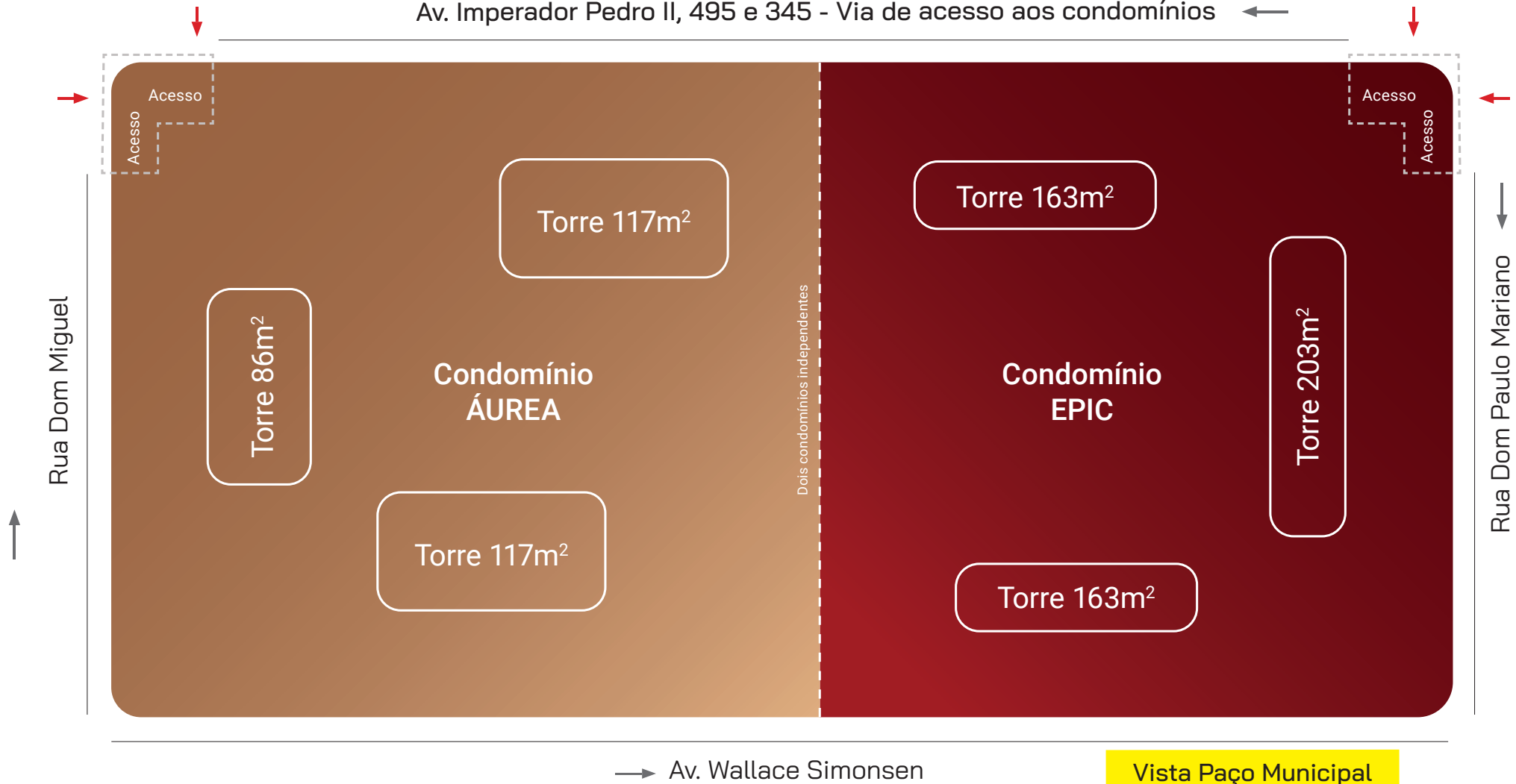

→ Av. Wallace Simonsen

Vista Paço Municipal

Acesso de pedestres e veículos

O acesso de pedestres e veículos ao ÁUREA NOVA PETRÓPOLIS será pela Avenida Imperador Pedro II, que é uma rua tranquila e arborizada.

O ÁUREA terá a entrada de acesso de pedestres e veículos pela Av. Imperador Pedro II, a 70cm do nível da rua. Também estará a 8 metros acima do nível da Av. Wallace Simonsen, com isso o térreo ficará alto, e os apartamentos terão mais vista.

A lateral do prédio, voltada à Av. Wallace Simonsen, terá elementos paisagísticos e arquitetônicos, que vão gerar uma gentileza urbana, ou seja, deixará a rua muito mais bonita, pois o acabamento externo acompanhará a elegância dos condomínios.

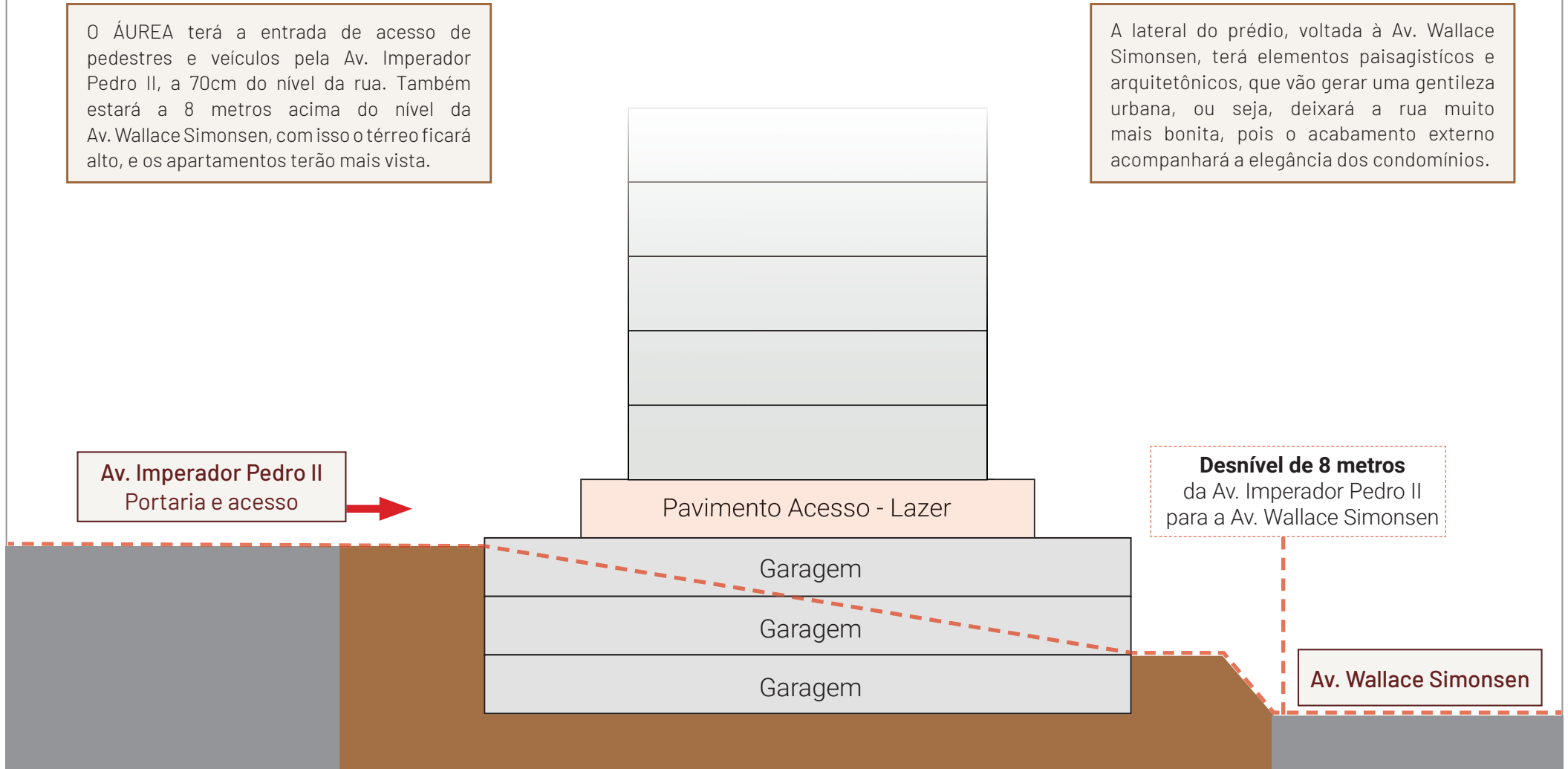

Planta padrão de 117m²

3 suítes, com ampla despensa

Os **caixilhos** serão de fabricação própria, e as janelas maiores que o padrão de mercado, garantindo melhor **isolamento acústico** e com acabamento impecável.

Plantas inteligentes e sustentáveis, com **9 pontos de entrada de luz** e ventilação naturais.

Os banheiros serão entregues com **torneira monocomando** de água quente e fria e terão **dois ralos**: um linear dentro do box e um invisível fora do box. O ralo invisível terá acabamento em porcelanato retificado.

Infraestrutura completa para **cinco pontos** de ar-condicionado nas suítes, na sala e na varanda gourmet prontos para uso. Basta instalar.

As suítes terão **manta acústica**, um reforço extra contra ruídos. Além disso, serão entregues com piso vinílico instalado, que tem papel importante no isolamento acústico. A **suíte master** terá **amplo espaço para closet**.

As **janelas das suítes** serão **100% blackout e elétricas** com controle remoto. Além disso, serão maiores que o padrão de mercado, garantindo mais iluminação e ventilação naturais.

Melhor conforto térmico e acústico, pois os apartamentos terão alvenaria de blocos cerâmicos.

As portas de entrada serão entregues com fechadura **biométrica e senha**.

O apartamento inteiro será entregue com piso instalado, sendo **porcelanato** nas áreas social e de serviço, além de **piso vinílico** nas suítes.

A cozinha contará com espaço para uma **despensa**, proporcionando um ambiente ideal e arejado para a preservação dos alimentos.

A **área de serviço** será separada da cozinha, proporcionando mais privacidade e organização.

O **gerador** manterá funcionando, caso falte energia, um ponto de luz na sala, um ponto na cozinha, a geladeira, o aquecedor, as janelas elétricas, uma tomada para o Wi-Fi e outra para carregar o celular.

Quintal aberto com espaço para acomodar o aquecedor a gás e a condensadora de ar-condicionado. O aquecedor a gás será entregue instalado.

Cozinha com **janela acima da pia**, proporcionando mais iluminação e ventilação naturais.

Varanda gourmet com churrasqueira a carvão completa, incluindo iluminação e sistema de exaustão. O **ambiente** será **integrado à cozinha e à sala**.

Os apartamentos terão alvenaria sem função estrutural, permitindo que as paredes sejam facilmente alteradas.

Na cozinha, haverá um **ponto de água para o filtro**, além de infraestrutura para máquina de lavar-louça.

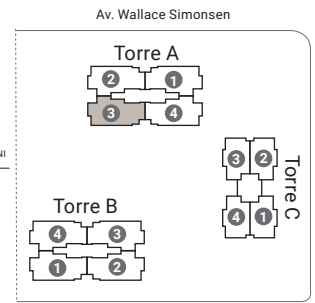

❄️ Pontos de ar-condicionado |
 ↔ Integração dos ambientes |
 ☀️ Pontos de iluminação e ventilação naturais

Planta ilustrativa. Material preliminar sujeito à alteração. Os móveis, objetos e revestimentos de piso são sugestões decorativas e não fazem parte do memorial descritivo. Medidas internas de face a face das paredes sujeitas a variações em decorrência da execução e dos acabamentos a serem utilizados.

Planta padrão de 86m²

2 suítes com churrasqueira a carvão integrada à cozinha

Varanda gourmet com churrasqueira a carvão completa, incluindo iluminação e sistema de exaustão, integrada à cozinha e à sala. Entregue também com piso nivelado e perfeita circulação entre esses ambientes, o que torna a planta ainda mais moderna.

O **banheiro** da suíte terá **dois ralos**: um linear dentro do box e um invisível fora do box. Os ralos invisíveis terão acabamento em porcelanato retificado.

Guarda-corpos da varanda gourmet em alvenaria e vidro **estruturado para fechamento articulado retrátil**. Muito mais economia

Infraestrutura completa para máquina de lavar louça.

Infraestrutura completa para coifa sobre o fogão. Não é depurador, é coifa.

Na **cozinha**, haverá um **ponto de água para o filtro**, facilitando a instalação do equipamento.

O **gerador** manterá funcionando, caso falte energia, um ponto de luz na sala, um ponto na cozinha, a geladeira, o aquecedor, as janelas elétricas, uma tomada do Wi-Fi e outra para carregar o celular.

As **janelas das suítes** serão **100% blackout e elétricas** com controle remoto. Além disso, serão maiores que o padrão de mercado, garantindo mais iluminação e ventilação naturais.

Amplio closet na entrada da suíte master. Mais organização e espaço na hora de se arrumar.

Infraestrutura completa para **quatro pontos** de ar-condicionado nas suítes, na sala e na varanda gourmet prontos para uso. Basta instalar os aparelhos.

Janelas maiores do que o padrão na área do box, garantindo mais iluminação e ventilação naturais.

Torneiras monocomando nas bancadas da cozinha e dos banheiros das suítes.

Quintal aberto com espaço para acomodar o aquecedor a gás e a condensadora de ar-condicionado.

O **aquecedor a gás** será entregue **instalado** no apartamento e ficará no quintal aberto.

A **área de serviço** será **separada da cozinha**, proporcionando mais privacidade e organização. Além disso, o ambiente será bem iluminado e arejado.

Ampla **cozinha** entregue com **janela acima da pia**, proporcionando mais iluminação e ventilação naturais.

Os **banheiros** serão entregues com **box de vidro temperado, apoiado em bit de granito no piso, e nicho para shampoo.**

O **lavabo** será entregue com **bancada de fino acabamento e cuba de apoio**, proporcionando mais elegância ao ambiente.

O **apartamento inteiro** será entregue com **piso instalado**. Piso de porcelanato nas áreas sociais e piso vinílico nas suítes.

As portas de entrada serão entregues com fechadura **biométrica e senha.**

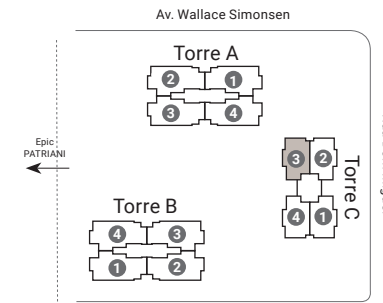

❄️ Pontos de ar-condicionado |
 ↔️ Integração dos ambientes |
 ☀️ Pontos de iluminação e ventilação naturais

Planta ilustrativa. Material preliminar sujeito à alteração. Os móveis, objetos e revestimentos de piso são sugestões decorativas e não fazem parte do memorial descritivo. Medidas internas de face a face das paredes sujeitas a variações em decorrência da execução e dos acabamentos a serem utilizados.

Vagas de garagem

No ÁUREA NOVA PETRÓPOLIS, os apartamentos terão duas vagas determinadas, sendo uma com ponto elétrico e medição individual, e na opção de 117m², uma estilo Steve Jobs.

Vaga Steve Jobs

Um diferencial exclusivo da PATRIANI. A vaga será gigante pois acomodará até uma picape cabine dupla com as 4 portas abertas. Dentro da vaga terá um depósito privativo muito espaçoso e ideal para guardar de forma simples e segura itens que não cabem dentro do apartamento.

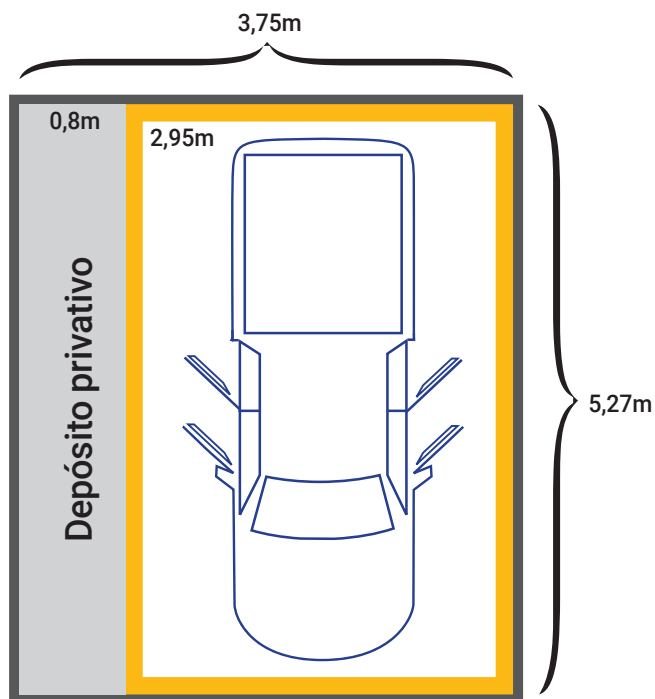

Medidas das vagas

Vaga dupla

Esta vaga terá 2,5 x 9m e poderá acomodar uma cabine dupla e um carro menor.

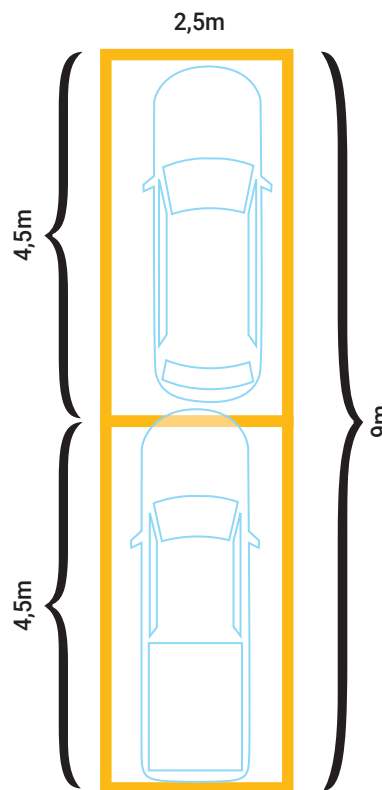

Vaga solta

Esta vaga acomodará um carro grande. Exemplo, o Jeep Compass, que possui 1,82 x 4,40m.

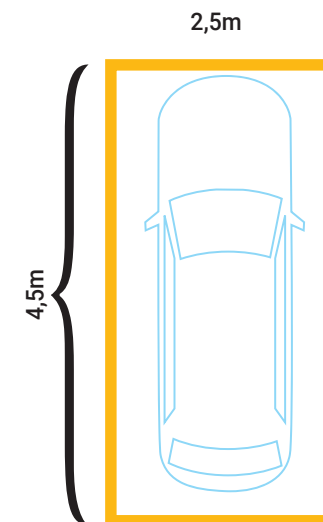

Importante:

Todas as vagas serão cobertas, determinadas e definidas no ato da compra, ou seja, serão suas para sempre. Todos os apartamentos terão uma vaga com ponto elétrico e medição individual.

Tabela de preço

Torre A e B
 Preço médio do metro quadrado
R\$ 8.690
 Apto + depósito + vagas

Torre A - B

Fazenda solar	117 m ²
26º andar	-----
25º andar	-----
24º andar	-----
23º andar	-----
22º andar	-----
21º andar	-----
20º andar	-----
19º andar	-----
18º andar	-----
17º andar	-----
16º andar	-----
15º andar	-----
14º andar	-----
13º andar	8.690 m ²
12º andar	-----
11º andar	-----
10º andar	-----
9º andar	-----
8º andar	-----
7º andar	-----
6º andar	-----
5º andar	-----
4º andar	-----
3º andar	-----
2º andar	-----
1º andar	-----
Pavimento Acesso - Lazer	

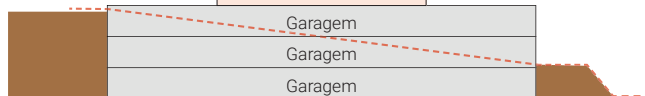

Torre C
 Preço médio do metro quadrado
R\$ 8.690
 Apto + depósito + vagas

Torre C

Fazenda solar	86 m ²
25º andar	-----
24º andar	-----
23º andar	-----
22º andar	-----
21º andar	-----
20º andar	-----
19º andar	-----
18º andar	-----
17º andar	-----
16º andar	-----
15º andar	-----
14º andar	-----
13º andar	8.690 m ²
12º andar	-----
11º andar	-----
10º andar	-----
9º andar	-----
8º andar	-----
7º andar	-----
6º andar	-----
5º andar	-----
4º andar	-----
3º andar	-----
2º andar	-----
1º andar	-----

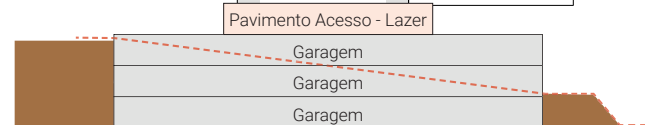

Valores do ÁUREA Nova Petrópolis

A PATRIANI entrega mais. O acabamento da PATRIANI é premium.

Área comum e área de lazer

Ótima localização

Av. Imperador Pedro II, no bairro Nova Petrópolis. O terreno tem 9.999,25 m² e as torres ocuparão apenas 14% do terreno.

Casa de campo e salão de festas multiuso

O ÁUREA terá duas lindas casas de campo para que os moradores recebam seus amigos com mais privacidade. O local terá uma área para realizar confraternizações, jantares e outros tipos de eventos. Terá piscina com cromoterapia exclusiva para os convidados, além de churrasqueira, playground, espaço gourmet e lareira para os dias mais frios. Poderá ser utilizada também como coworking e para reuniões de trabalho.

Gerador

O prédio será entregue com gerador já instalado. E, caso falte energia, terá capacidade para atender toda a área social, o sistema de segurança, portões e elevadores e até 10 pontos nos apartamentos.

Fazenda solar

Formada por placas fotovoltaicas que ficarão no topo do prédio. Elas captarão a energia do sol e a transformarão em energia elétrica, reduzindo em até 50% o consumo de energia nas áreas comuns.

Vagas

As vagas serão cobertas, determinadas e definidas no ato da compra. Ou seja, serão suas para sempre.

Vagas Steve Jobs

As vagas Steve Jobs serão muito grandes e fechadas nas laterais. Além disso, contarão com bicicletário home box para guardar objetos que não cabem no apartamento.

Ponto elétrico na vaga

A frota de veículos elétricos está crescendo, e, por isso, todos os apartamentos terão uma das vagas com ponto elétrico e medição individual.

Entrada de hotel 5 estrelas

O Áurea terá porte-cochère coberto para facilitar o embarque e desembarque de moradores e visitantes, proporcionando segurança e comodidade. O acesso ao prédio será parecido com o de um hotel de luxo.

Prédio seguro

A segurança do prédio é bem reforçada com sensores perimetrais, portões de acesso de pedestres e de veículos monitorados por câmeras de segurança de alto desempenho e com tags digitais. Na portaria, a guarita será reforçada e terá infraestrutura para controle de acesso dos moradores através de reconhecimento facial e digital.

Elevadores modernos e regenerativos

A PATRIANI sempre atenta as inovações tecnológicas, entrega elevadores modernos e com sistema regenerativo, que geram energia limpa que é dissipada através da movimentação das cabines de passageiros e retornam por meio de inversor na própria rede para uso do condomínio, representando uma economia no consumo de até 60% se comparado com equipamentos convencionais.

Quadra de beach tennis

No ÁUREA, haverá uma quadra de areia multiuso, perfeita para se divertir muito jogando beach tennis, vôlei de praia e futevôlei, entre outros esportes, além de praticar exercícios funcionais.

Piscinas de Bali e infantil

O condomínio terá um incrível complexo aquático. A de adulto contará com uma entrada de prainha, com piso especial – do tipo cristal pool – que proporcionará a sensação de caminhar sobre a areia do mar. Basta observar sua beleza para se sentir em uma piscina de Bali, ilha na Indonésia, conhecida por ser um destino paradisíaco e onde estão as mais impressionantes piscinas do mundo. As piscinas adulto e infantil serão entregues com equipamento para aquecimento instalado, mas caberá ao condomínio decidir se será aquecida, pois envolverá custos. A piscina de adulto terá cromoterapia. A área das piscinas terá ducha, espreguiçadeiras e solarium.

Bar da piscina

Bar de apoio equipado com frigobar e bancada em granito.

Piscina aquecida

Outro grande diferencial exclusivo será a piscina coberta e aquecida com raia de 15 metros, entregue com cromoterapia e acesso para PcD.

Sauna seca com ducha

A sauna seca estará próxima a área da piscina aquecida e terá ducha circular, espaço para descanso com espreguiçadeiras e banheiros.

SPA com jacuzzi

O condomínio terá uma piscina com bangalôs, um verdadeiro SPA e área de descanso. Além disso, os moradores poderão desfrutar de uma jacuzzi com jatos d'água e cromoterapia.

Academia moderna

Academia com equipamentos de uso contínuo para treinar sem precisar sair do condomínio. Terá esteiras, multiestação, bicicletas, halteres e supino.

Espaço funcional

O espaço funcional anexo à academia terá piso emborrachado. Nele você poderá completar o seu treino ao ar livre.

Brinquedoteca

A brinquedoteca será temática e equipada com TV de LED, mesa de atividades, piscina de bolinhas, lousa e espaço para leitura.

Playground e playbaby

O playground terá brinquedos que atendem as normas de segurança, além de piso emborrachado que reduz impactos com o chão. O espaço também será equipado com brinquedo multiplay para as crianças se divertirem. Já o play baby terá brinquedos lúdicos, que estimulam a imaginação das crianças menores.

Salões de festas

Os salões de festas serão multiuso e poderão ser utilizados também como um coworking. Muito bem decorados, os ambientes terão mesas, cadeiras, sofá, pista de dança com globo espelhado e mesa para bolo. Esses espaços serão entregues com infraestrutura para ar-condicionado. A copa de apoio será integrada ao salão de festas, um ambiente ideal para preparar e organizar as comidinhas do seu evento. O local terá cooktop, geladeira e bancada com cuba.

Espaço influencer

Foi projetado para moradores que trabalham como geradores de conteúdos, influenciadores digitais ou aqueles que usam a internet por diversão. O local terá iluminação perfeita para tirar fotos e gravar vídeos. Será equipado com tela de "chroma key" que possibilitará efeitos visuais na edição de vídeos. Além disso, terá microfone e infraestrutura para gravação de podcasts.

Pista de caminhada

O condomínio terá pista de caminhada em área arborizada para você praticar sua corrida com segurança e sem precisar sair de casa.

Espaço Zen

Perfeito para meditar e desacelerar a mente, o espaço zen será um ambiente ao ar livre muito charmoso e coberto por pergolados.

Half pipe

O Half pipe do condomínio será preparado para andar de skate, patins e até bicicletas.

Espaço Uber

O local será útil para que adultos e crianças aguardem o carro por aplicativo ou o transporte escolar com mais segurança.

Delivery room com refrigerador

As compras por internet aumentaram muito nos últimos anos, e os prédios necessitam de espaço para receber encomendas. Por esse motivo, o condomínio será equipado com espaço para guardar essas encomendas, que terá refrigerador para produtos perecíveis.

Minimercado

O condomínio terá um espaço com infraestrutura elétrica e iluminação para a instalação de um minimercado para pequenas compras.

Pet place

Os pets também terão seu espaço no condomínio, com local reservado para brincadeiras e exercícios. Esse espaço será iluminado para ser usado durante a noite.

Dog wash

O condomínio terá um dog wash completo para os moradores darem banho e secarem seus pets com soprador.

Cat place

Os gatinhos também ganharão uma área de lazer no condomínio: o cat place terá circuito completo equipado com escada, toca, nicho, prateleira e arranhador.

Prédio conectado com 5G

O prédio será entregue já com cabeamento de fibra óptica da Vivo nos andares. Isso significa que, desde o primeiro dia, o morador já poderá contratar seu plano da Vivo e ter internet, TV a cabo e telefone.

Caixilharia

A caixilharia das áreas comuns será das linhas Suprema e Gold, com fabricação da própria PATRIANI, garantindo um produto de qualidade. Já as portas de vidro não terão barra central, deixando o prédio mais bonito.

Processos construtivos

Os processos construtivos da PATRIANI seguem as normas de desempenho acústico, térmico e luminicos observados pela ABNT - Associação Brasileira de Normas Técnicas de número 15.575/21.

Portaria reforçada

A portaria do prédio será entregue com guarita reforçada, eclusa social e de serviço, com infraestrutura completa para controle de acesso para pedestres e veículos.

Guarita com ar-condicionado

A guarita terá mesa, cadeira, TV, banheiro e ar-condicionado. Só a PATRIANI entrega guarita com ar-condicionado já instalado.

Acessibilidade

Recursos de acessibilidade nos ambientes das áreas comuns: piso tátil nas áreas externas, rampas, corrimãos e sinalização em braile.

Economia de energia

O ÁUREA terá lâmpadas de LED com sensores de presença nas áreas comuns, inclusive nos halls dos andares e nas escadas, proporcionando economia de energia ao condomínio.

Economia de água

As torneiras das áreas comuns serão entregues com temporizadores e arejadores que reduzirão o consumo de água em até 30%. As caixas para descarga terão controle Dual Flux de 3 e 6 litros nas áreas comuns, que irão gerar economia de água.

Captação e armazenamento de água da chuva

Captação e armazenamento de água da chuva é padrão nos prédios da PATRIANI. As torneiras de água de reuso serão identificadas na cor verde para garantir o seu uso adequado, como, por exemplo, na limpeza das áreas comuns e na jardinagem.

Móveis externos

Os móveis externos serão de alumínio e com materiais resistentes ao tempo, o que reduzirá a manutenção e ajudará a diminuir os custos do condomínio.

Piso externo

Todo o piso externo será de pedra natural, que é mais elegante, absorve menos calor do sol e tem mais durabilidade.

Escada pressurizada

A escada de incêndio será pressurizada. Em caso de emergência, um sistema será acionado, impedindo que a fumaça invada as escadas. Haverá espaço seguro e livre de fumaça para que pessoas com deficiência (PcD) aguardem por socorro.

Condomínio barato

Condomínio barato é um pilar dos nossos prédios. Após consulta com administradora da região, chegamos ao valor referência do condomínio de R\$760, para apartamentos de 85m², e de R\$1.030, para apartamentos de 116m². Valor estimado em fevereiro/24.

A PATRIANI entrega mais

Todas as áreas comuns do prédio serão entregues equipadas e decoradas com materiais de primeira linha, que são muito resistentes e sofisticados. Dessa forma, não será preciso fazer rateios que geram despesas extras no condomínio.

Apartamento

Varanda gourmet com churrasqueira a carvão

A varanda gourmet será entregue com churrasqueira a carvão completa, incluindo iluminação e sistema de exaustão. O ambiente será integrado à cozinha e à sala.

Sala integrada com à varanda gourmet

A sala será integrada à varanda gourmet, e o piso entre esses ambientes serão nivelados, proporcionando perfeita circulação.

Piso instalado em todo apartamento

Os apartamentos serão entregues com porcelanato retificado na sala, cozinha, varanda, banheiros, lavabo e área de serviço. Nas suítes será piso vinílico.

Suítes com manta acústica

Nas suítes, além do piso vinílico que tem importante papel no isolamento acústico, será instalado manta acústica como segunda proteção.

Janelas elétricas com blackout

As janelas das suítes serão 100% blackout e elétricas com controle remoto. Além disso, serão maiores que o padrão de mercado, garantindo mais iluminação e ventilação naturais.

A cozinha é show

A cozinha terá janela acima da pia, permitindo mais ventilação e iluminação naturais. A bancada será de granito com cuba de inox e torneira monocomando de água quente e fria. A cozinha terá infraestrutura para coifa e triturador na pia, além de ponto de água para filtro.

Área de serviço separada da cozinha

A cozinha será separada da área de serviço. Tanto a cozinha como a área de serviço terão ventilação e iluminação naturais independentes.

Banheiros com ventilação e iluminação naturais

Todos os banheiros com chuveiros terão janelas maiores do que o padrão de mercado, além de ventilação e iluminação naturais.

Banheiros prontos para usar

Os banheiros serão entregues com box de vidro temperado. A área do box será entregue com cerâmica do piso ao teto e porcelanato retificado em todo o piso do banheiro. As bancadas serão de granito com cuba de semiencaixe, e as torneiras de monocomando com água quente e fria. Dentro do box, haverá nicho para acomodar sabonete e shampoo.

Quintal aberto

Quintal aberto com espaço para acomodar a condensadora de ar-condicionado e o aquecedor a gás.

Gerador que atende até 9 pontos

No apartamento, o gerador manterá funcionando, caso falte energia, um ponto de luz na sala, um ponto de luz na cozinha, a geladeira, o aquecedor de água, as janelas elétricas, uma tomada para o Wi-Fi e outra para carregar o celular.

Aquecedor a gás instalado

O aquecedor a gás será entregue instalado e preparado para aquecer a água dos chuveiros, das torneiras dos banheiros e da cozinha. Ficará no quintal aberto e será alimentado pelo gerador, caso falte energia.

Pontos de ar-condicionado

Os apartamentos serão entregues com infraestrutura para ar-condicionado na sala, nas suítes e na varanda gourmet prontos para uso. Basta instalar os aparelhos.

Lavabo

Todas as plantas terão lavabo que será entregue com bancada feita com material de fino acabamento, cuba de apoio e piso porcelanato.

Portas com fechadura biométrica

As portas de entrada serão entregues com fechaduras biométricas e senha. Serão de primeira linha e proporcionarão mais segurança e praticidade.

Piso nivelado na sala, varanda e cozinha

O piso da varanda gourmet será nivelado com o piso da sala e da cozinha, permitindo total integração.

Paredes com blocos cerâmicos

Os processos construtivos da PATRIANI atendem aos requisitos de desempenho conforme a ABNT NBR 15.575/21. Os apartamentos terão paredes em blocos cerâmicos, sem função estrutural, o que significa melhor conforto térmico e acústico, permitindo que as paredes sejam facilmente alteradas.

Caixilharia de primeira linha

Os caixilhos serão de fabricação própria com qualidade PATRIANI.

Água, gás e luz individualizados

Os apartamentos serão entregues com medição de água individualizada e com o medidor já instalado. O gás e a energia elétrica também terão medição individual, e os relógios serão instalados pelas concessionárias.

Economia de água no apartamento

Os apartamentos serão entregues com caixas para descarga com controle Dual Flux de 3 e 6 litros, gerando economia na conta de água.

Decora Patriani

Pensando no conforto de seus clientes, a PATRIANI criou um serviço de personalização que irá auxiliar durante o processo de construção do apartamento. Formado por uma equipe de profissionais especializados, o DECORA PATRIANI estará à disposição para deixar o apartamento de acordo com o gosto do cliente.

PATRIANI

Somos movidos pelo futuro



construtorapatriani.com.br